

Sindesmosis de tobillo

Botón sin placa FlipH - Técnica quirúrgica

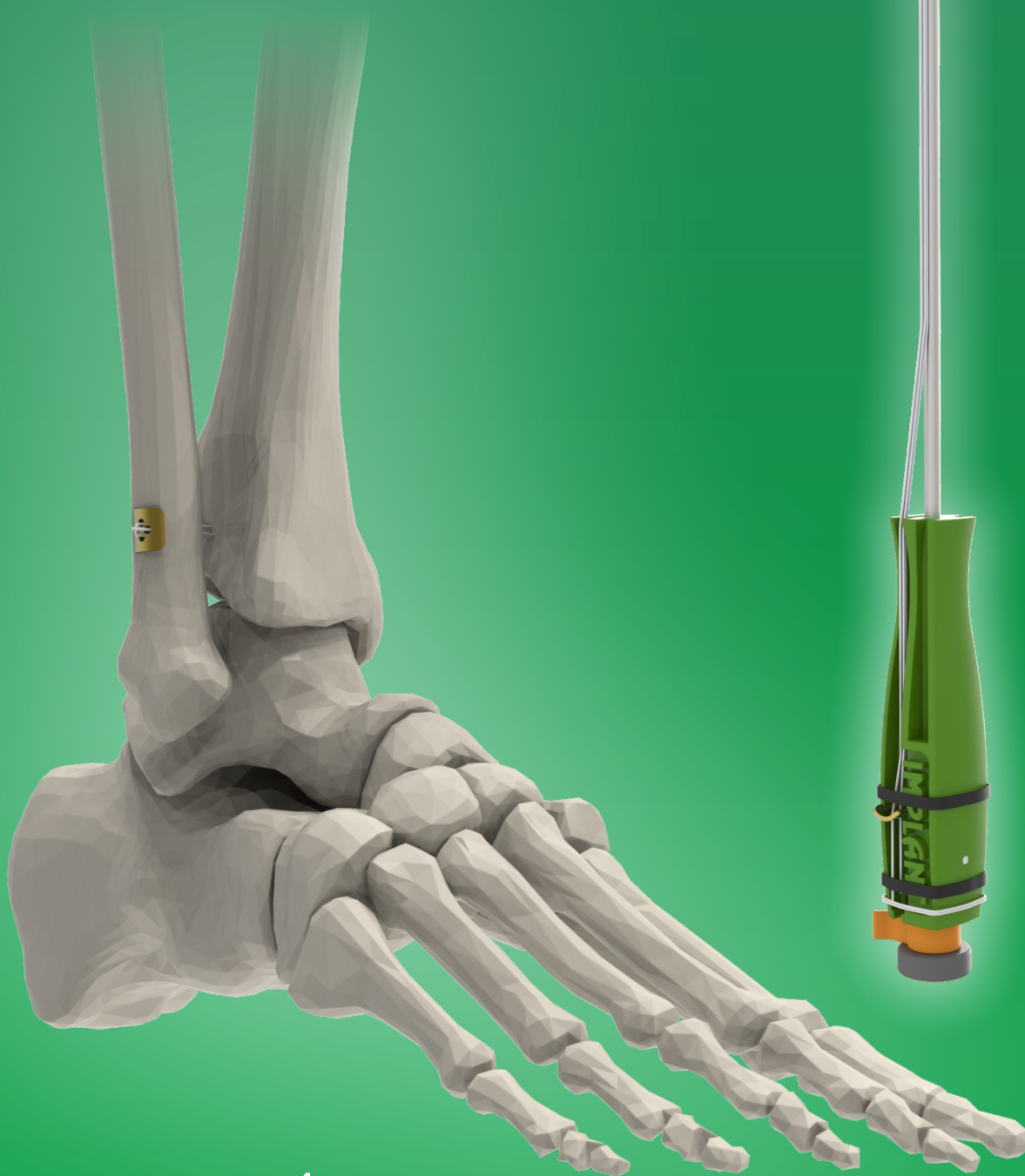

IMPLANT

Sports Medicine

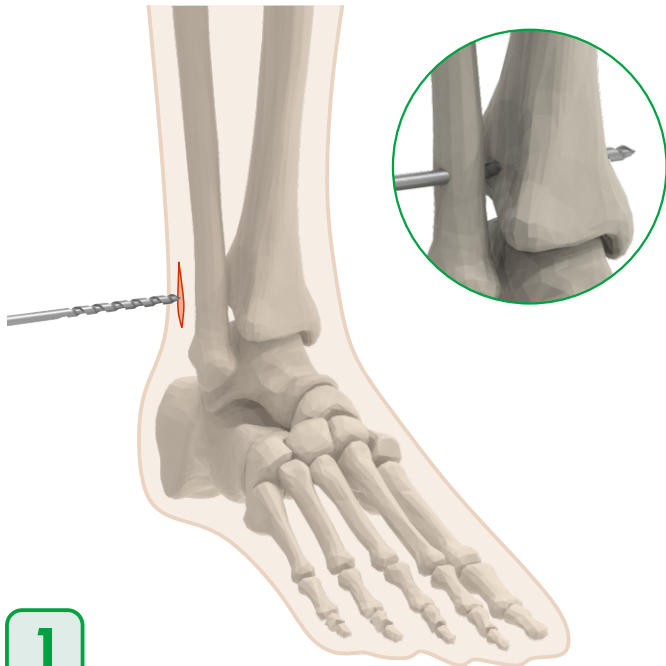

1

Realizar un abordaje lateral de 1,5 cm en la posición deseada para la ubicación del sistema. Luego perforar peroné y tibia con la mecha de 4 mm.

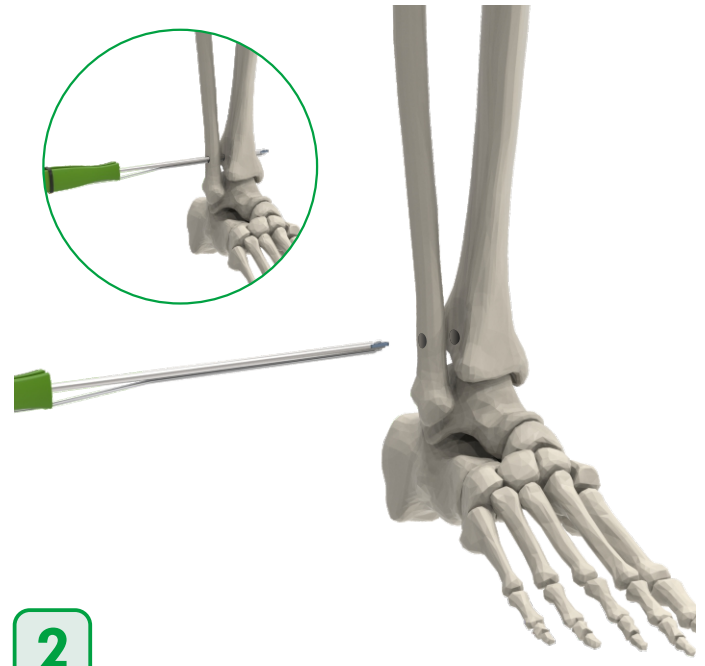

2

Atravesar el mango FlipH por el orificio perforado hasta percibir visualmente y/o por tacto el botón en la piel a medial.

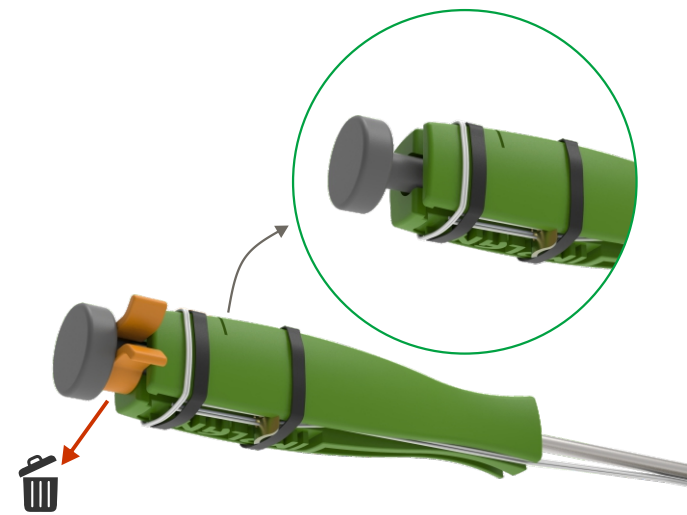

3

Remover el seguro de rotación empujándolo desde las pestañas.

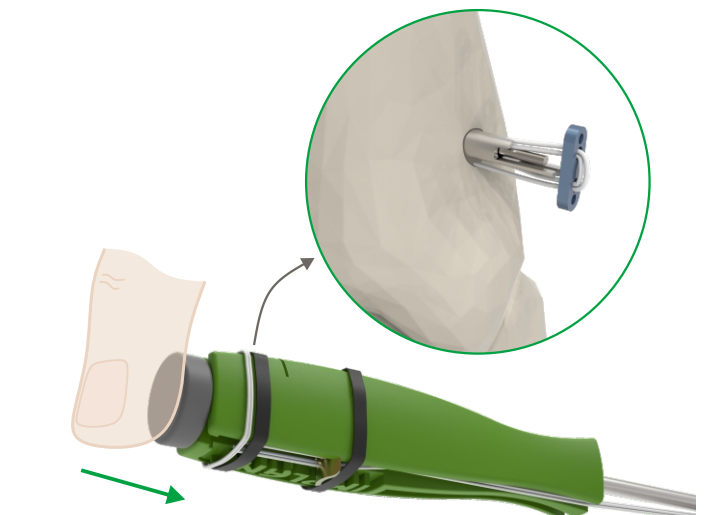

4

Accionar el botón de rotación pulsándolo con el pulgar hasta topar con el mango.

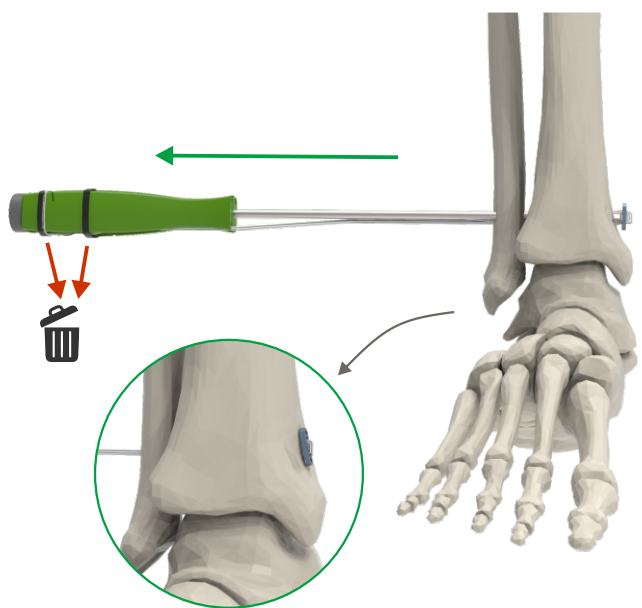

5

Retroceder el mango hasta topar el endobutton contra la tibia, asegurarse de que bloquee correctamente. Remover los 2 seguros de la sutura para liberarla del mango. Retraer lentamente el mango hasta retirarlo.

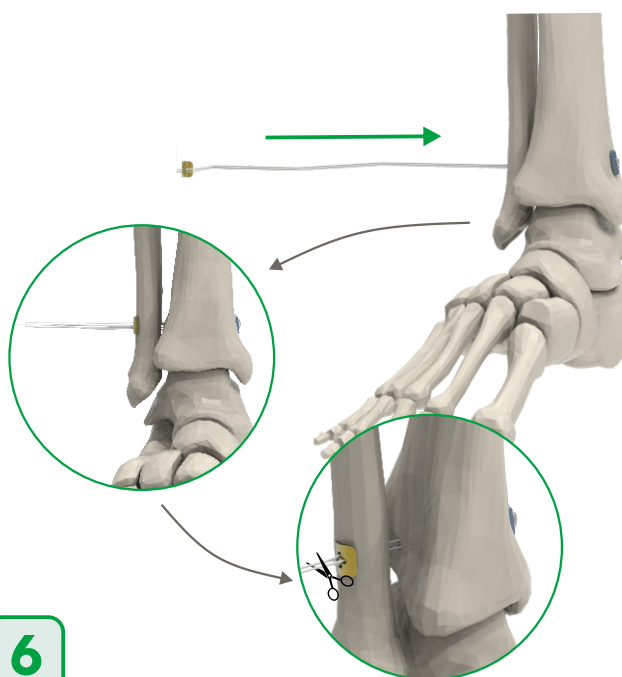

6

Con una mano sostener el loop de sutura y con la otra bajar el botón hasta apoyarlo en el peroné. Tirar de las suturas flotantes de a una intercalando para ajustar el loop hasta darle la tensión deseada al sistema. De ser requerido, realizar hasta 3 nudos de seguridad y cortar las suturas flotantes.

Implante

Botón sin placa FlipH



01 - 005 - 11

Instrumental específico

Mecha ø4 mm



60 - 009



Pueyrredón 1093
Córdoba, Argentina. C.P.:X5000CQA
Tel: +54 351- 4601050
implant@implantca.com

www.implantca.com.ar